

**MPR60** A系列

# 蒸汽热毛巾柜

## 使用说明书

(使用产品前请仔细阅读本使用说明书，并妥善保存)

(1)

地址：广东省佛山市顺德区杏坛镇齐新路268号

电话：(0757) 27771526

传真：(0757) 27773237

邮编：528325

<http://www.canbo.cn>

E-mail: [kbcd\\_service@canbo.cn](mailto:kbcd_service@canbo.cn)

(如有更改，恕不另行通知)

**广东康宝电器股份有限公司**

本产品由中国平安财产保险股份有限公司全国承保

# 目 次

一、警 告	1
二、特别注意	1
三、注意事项	1
四、各部件名称	2
五、主要技术参数	2
六、特 点	2
七、使用方法	2
八、适用范围	3
九、安装方法	3
十、日常维护保养	3
十一、维修服务	3
十二、保修卡	4
十三、维修记录表	5

感谢您使用康宝牌蒸汽热毛巾柜。

康宝牌蒸汽热毛巾柜是以蒸汽加热方式对毛巾进行保温、保洁。是家庭、办公室、餐厅、幼儿园和美容美发等场所毛巾保温、保洁、存放的理想器具。

## 警 告

- 每天使用前，必须将柜内蒸汽发生盒前后水槽注满水（以蒸汽发生盒盖板注水口处水满为限），以免干烧造成产品损坏！
- 注满水后可连续使用12小时左右，如继续使用则要重新加注水。

## 特 别 注 意

- 毛巾清洗干净，拧干后放入柜内，勿贴近内壁，以防止毛巾长时间加热泛黄；
- 加热过程中，勿用手触摸门体玻璃，开门时应小心蒸汽烫伤；
- 接水盒要推到位，底部接水盒须常倒水，以防溢出；
- 柜内毛巾当日未取用完，应取出并放至通风处晾干，以免隔夜存放柜内使毛巾产生异味。

## 注 意 事 项

- 电源插头必须有可靠的接地线(如右图)，用户不得擅自改插头，禁止无接地运行；

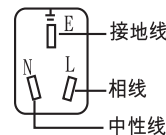

- 使用完成后，请将电源线插头拔下；
- 寒冷天气，加热升温时间会适当延长；
- 保养维护时，应首先拔下电源线插头；
- 如出现故障，切勿自行修理，应尽快通知康宝电器维修中心或代理商安排检验维修；
- 如果器具的电源软线损坏，必须由康宝电器维修中心或代理商安排专业人员来更换。
- 对特殊使用人群(如儿童等)不适合使用本器具；
- 本器具的安全使用年限为10年(自购机之日起计算)，若维护保养良好，可延期至15~20年；
- 废旧器具的处理方法：对于超出安全使用年限或不具备维修价值的废旧器具，请交给符合资质的回收企业、家电经销商或售后服务机构处理，用户不应擅自丢弃和从事拆解活动。
- 新机开箱使用前，应将柜内的包装件，如泡沫块、塑料袋等清理干净，然后按图示位置，将各零件装到位。

## 各部件名称

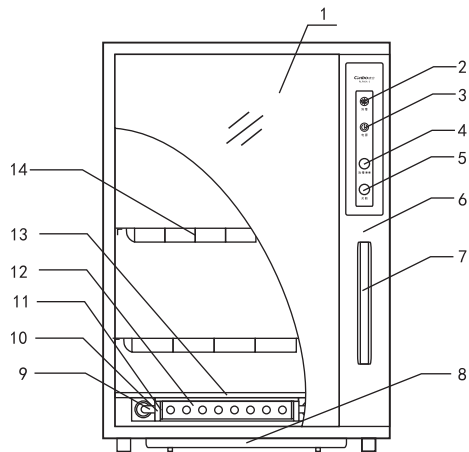

1. 门玻璃
2. 加热指示灯
3. 电源指示灯
4. 加热键
5. 关断键
6. 门体
7. 门把手
8. 接水盒
9. 发热管
10. 蒸汽发生盒
11. 蒸汽传导布
12. 蒸汽罩
13. 盖板
14. 毛巾层架

## 主要技术参数

产品型号	MPR60A
产品特征	1
电 源	220V ~ 50Hz
额定输入功率	450W
容 积	48L
保温温度	55 C °C <sup>+45°</sup> <sub>-5</sub>
发热管有效使用寿命	≥3000h
毛巾架承载额定重量	2kg
净 重	10.6kg
外形尺寸(长×宽×高)	425mm×365mm×610mm
执行标准	Q/KB 13-2014
标准备案号	QB/440606 97 12561-2014

## 特 点

- 新颖外形，美观大方；
- 内置容积大，适合各类场所；
- 蒸汽加热，温度均匀，保温持久，节耗省电。

## 使用方法

- 每天使用前，将柜内蒸汽发生盒前后水槽注满水(以蒸汽发生盒盖板注水口处水满为限)；

- 如蒸汽发生盒无水时，会将蒸汽传导布(或吸水性较好的小毛巾等布料)烤焦，应立即停机更换，蒸汽传导布使用一段时间后(约一个月)，要更换新的；
- 把洗净拧干的毛巾放入柜内层架上，关好门，插好电源线插头；按下“加热”键，“电源”和“加热”指示灯亮，自动进入加热保温工作状态；
- 在加热工作中如急需停止加热，可按“关断”键即可。

## 适用范围

毛巾保温、保湿、美容。

## 安装方法

平稳放置在平台或桌面上

## 日常维护保养

- 宜经常清洁保养，清洁时拔下电源插头，用湿毛巾蘸少许中性合成洗涤剂，轻轻擦去柜内外污渍，再用干净的湿毛巾擦去洗涤剂；
  - 如果在使用过程中发生异常现象，应立即停止使用并拔下电源插头，非专业人员严禁对本机进行拆卸检修。
- 常见故障与处理方法如下：

常见故障	原因分析	处理方法
整机不工作	插头与插座接触不良	修理或更换
	超温熔断器或熔断器熔断	更换超温熔断器或熔断器
	电源线断路	更换电源线
发热管不工作	继电器坏	更换继电器
	温控器坏	更换温控器
	发热管坏	更换发热管

## 维修服务

- 产品自购买日起一年内非人为造成的内部故障，本公司给予免费维修服务。
- 因使用不当，保养不善而损坏者，仍予以维修方便。请用户不要撕去消毒柜上的出厂编号，以便维修人员核实记录。
- 要求维修服务请与本公司售后服务部联络。

## 康宝产品保修卡

NO.:

产品型号: ----- 机身条形码: -----

发票号码: ----- 购买日期: -----

用户姓名: ----- 电话号码: -----

住 址: -----

一、康宝产品保修卡随每台产品附带，由顾客妥善保存，以作产品保修凭证，遗失不补。

二、康宝产品包修规定

1、我公司产品的包修期为一年，包修期内我公司负责免费维修。

2、包修期的判断：包修期的起始日以有效票据的购买日期为准，如果无法出示有效票据，则以产品条形码查核出厂日期加15天为起始包修日期。

3、包修期内，如发生下列其中之一情况，均不属于免费维修范围：

- (1) 不能提供有效购机票据；
- (2) 没有按照说明书的要求安装或使用而造成产品故障；
- (3) 自行维修、保养或使用不当造成损坏；
- (4) 非产品质量问题，属人为造成的损坏；

4、不属于免费维修范围的产品将按照保修期外的标准收费。

5、维修时请出示《康宝产品安装维修卡》及购机有效票据。

6、质量问题的产品更换必须提供购机的有效票据复印件。

三、如用户对公司特约维修单位提供的服务不满意，可直接向本公司售后服务部投诉。

全国服务热线：4007000818

## 产品安装维修记录表

产品名称		产品型号		
安装单位		安装日期		
产品条形码（填写）				
维修日期	故障内容		维修单位	维修员
	故障情况	更换配件		

注意事项：

保修期内产品维修完后，由维修人员填写《产品安装维修记录表》中产品维修的内容。