

MPR60 A系列

热毛巾柜

使用说明书

(使用产品前请仔细阅读本使用说明书，并妥善保存)

(5)

地址：广东省佛山市顺德区杏坛镇齐新路268号

电话：(0757) 27771526

传真：(0757) 27773237

邮编：528325

<http://www.canbo.cn>

E-mail: kbcd_service@canbo.cn

(如有更改，恕不另行通知)

广东康宝电器股份有限公司

本产品由中国平安财产保险股份有限公司全国承保

目 次

一、 特别注意	1
二、 注意事项	1
三、 各部件名称	1
四、 安装方法	2
五、 主要技术参数	2
六、 特 点	2
七、 使用方法	2
八、 适用范围	2
九、 日常维护保养	3
十、 维修服务	3
十一、 保修卡	4
十二、 维修记录表	5

感谢您使用康宝热毛巾柜。

康宝热毛巾柜以中温方式保温、保洁，是家庭、办公室、餐厅、幼儿园、美容美发室等场所干毛巾保温、保洁、存放的理想器具。

特别 注意

- 毛巾不宜贴近内箱体表面，须与内箱体表面保持30mm左右的距离；

注 意 事 项

- 电源插头必须有可靠的接地线(如右图)，用户不得擅自改插头，禁止无接地运行；
- 工作过程中，请勿触摸门玻璃，以免烫手；
- 寒冷天气，加热升温时间会适当延长；
- 保养维护时，应首先拔下电源插头；
- 使用过程中，出现异常情况(如异常噪音、气味、温度升高、烟雾等)应立即拔掉热毛巾柜的电源插头，并通知康宝电器维修中心或代理商安排检查维修；
- 如出现故障，切勿自行修理，应尽快通知康宝电器维修中心或代理商安排检验维修；
- 对特殊使用人群(如儿童等)不适合使用本产品；
- 如果器具的电源软线损坏，必须由康宝电器维修中心或代理商来更换；
- 本器具的安全使用年限为10年(自购机之日起开始计算)，若维护保养良好，可延期至15~20年；
- 废旧器具的处理方法：对于超出安全使用年限或不具备维修价值的废旧器具，请交给符合资质的回收企业、家电经销商或售后服务机构处理，用户不应擅自丢弃和从事拆解活动。

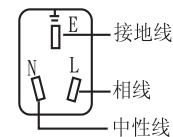

各 部 件 名 称

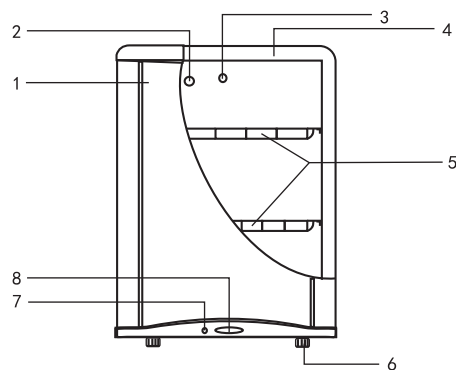

1. 门体
2. 控温器
3. 排气孔
4. 箱体
5. 毛巾架
6. 可调箱脚
7. 工作指示灯
8. 工作按键

安装方法

1. 壁挂式

将毛巾柜悬挂于墙上，悬挂高度以放取食具方便为宜；

用M8X60的膨胀螺栓固紧“L”形件，分别与挂扣相配，固定牢靠。

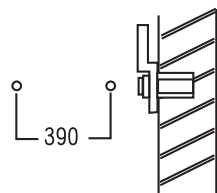

2. 台置式

将毛巾柜置于台面上，如不平，可调整箱脚至平稳为止，按壁挂要求进行固定。

主要技术参数

产品型号	MPR60A
产品特征	5
电 源	220V~ 50Hz
额定输入功率	150W
容 积	48L
保温温度	65℃ ⁺²⁰ ₋₁₀ ℃
发热管有效使用寿命	≥3000h
工作周期(负载)	≥30min
每层层架承载额定重量	3kg
净 重	7.0kg
外形尺寸(长×宽×高)	425mm×340mm×610mm
执行标准	Q/KB 13-2014
生产企业卫生许可证号	QB/440606 97 12561-2014

特 点

- 不锈钢型外壳，经久耐用；
- 高效率远红外线发热体升温快，热效率高，节能省时；

使用 方法

- 关好门，将电源线插头插好，接通电源，按一下“加热”键，则工作指示灯亮，毛巾柜工作开始。
- 在使用过程中，需中途停止工作，则拔下电源插头，再次插上插头，重新按启动按键，即可继续工作。

适用 范围

- 毛巾保温、保洁，美容、美发器具保洁。

日常维护保养

- 宜经常清洁保养，清洁时拔下电源插头，用湿毛巾蘸少许中性合成洗涤剂，轻轻擦去柜内外污渍，再用干净的湿毛巾擦去洗涤剂；
- 如果在使用过程中发生异常现象，应立即停止使用并拔下电源插头，非专业人员严禁对本机进行拆卸检修。

常见故障与处理方法如下：

常见故障	原 因 分 析	处 理 方 法
整机不工作	插头与插座接触不良	修理或更换
	超温熔断器或熔断器熔断	更换超温熔断器或熔断器
	电源线断路	更换电源线
发热管不工作	继电器坏	更换继电器
	温控器坏	更换温控器
	发热管坏	更换发热管

维 修 服 务

- 产品自购买日起一年内非人为造成的内部故障，本公司给予免费维修服务。
- 因使用不当，保养不善而损坏者，仍予以维修方便。请用户不要撕去消毒柜上的出厂编号，以便维修人员核实记录。
- 要求维修服务请与本公司售后服务部联络。

康宝产品保修卡

NO.:

产品型号: ----- 机身条形码: -----

发票号码: ----- 购买日期: -----

用户姓名: ----- 电话号码: -----

住 址: -----

一、康宝产品保修卡随每台产品附带，由顾客妥善保存，以作产品保修凭证，遗失不补。

二、康宝产品包修规定

1、我公司产品的包修期为一年，包修期内我公司负责免费维修。

2、包修期的判断：包修期的起始日以有效票据的购买日期为准，如果无法出示有效票据，则以产品条形码查核出厂日期加15天为起始包修日期。

3、包修期内，如发生下列其中之一情况，均不属于免费维修范围：

- (1) 不能提供有效购机票据；
- (2) 没有按照说明书的要求安装或使用而造成产品故障；
- (3) 自行维修、保养或使用不当造成损坏；
- (4) 非产品质量问题，属人为造成的损坏；

4、不属于免费维修范围的产品将按照保修期外的标准收费。

5、维修时请出示《康宝产品安装维修卡》及购机有效票据。

6、质量问题的产品更换必须提供购机的有效票据复印件。

三、如用户对公司特约维修单位提供的服务不满意，可直接向本公司售后服务部投诉。

全国服务热线：4007000818

地址：广东省佛山市顺德区杏坛镇齐新路268号

电话：(0757) 27771526

传真：(0757) 27773237

邮编：528325

http://www.canbo.cn

E-mail:kbcd_service@canbo.cn

(如有更改，恕不另行通知)

产品安装维修记录表

产品名称		产品型号		
安装单位		安装日期		
产品条形码 (填写)				
维修日期	故障内容		维修单位	维修员
	故障情况	更换配件		

注意事项:

保修期内产品维修完后，由维修人员填写《产品安装维修记录表》中产品维修的内容。