

## 产品安装维修记录表

产品名称		产品型号		
安装单位		安装日期		
产品条形码 (填写)				
维修日期	故障内容		维修单位	维修员
	故障情况	更换配件		

**注意事项:**

保修期内产品维修完后, 由维修人员填写《产品安装维修记录表》中产品维修的内容。

# RTP20 A系列

## 台式食具除菌保洁柜

### 使用说明书

(使用产品前请仔细阅读本使用说明书, 并妥善保存)

# 目 次

一、警 告-----	1
二、注意事项-----	1
三、各部件名称-----	2
四、主要技术参数-----	3
五、特 点-----	3
六、使用方法-----	3
七、日常维护保养-----	4
八、维修服务-----	4
九、保修卡-----	5
十、维修记录表-----	6

感谢您使用康宝牌台式餐具除菌保洁柜。

RTP20A系列台式餐具除菌保洁柜，是康宝公司创新开发，人性化设计的一款外观小巧，内部容量相对较大、结构新颖、造型美观，具有热风循环烘干功能，是家庭和个人生活非常实用的保障健康的卫生器具。

## 警 告

- 关好门盖后，才能工作；
- 出风口温度较高，不能放置任何物品在出风口前，以免出风口处温度过高并影响除菌效果。
- 不能把非餐具放入除菌保洁柜内。
- 在除菌保洁柜工作结束10分钟后才能打开门盖取用餐具，以免影响除菌保洁效果、防止烫伤。
- 接水盒内的积水需经常清理。

## 注 意 事 项

- 餐具不宜重叠，可获得最佳除菌保洁效果；
- 工作过程中，请勿触摸门体和箱体，在除菌保洁柜工作结束10分钟后才能打开门盖，以免烫伤；
- 定时器停止后不宜立即取用餐具，此时柜内仍处于较高温状态，待降至较低温度时再行取用，以免烫伤；
- 使用过程中，出现异常情况(如异常噪音、气味、温度升高、烟雾等)应立即拔掉除菌保洁柜的电源插头，并通知康宝电器维修中心或代理商安排检查维修；
- 保养维护时，应首先拔下电源插头，确保完全断开电源；
- 不能把非餐具放入除菌保洁柜，以免造成意外；
- 如出现故障，切勿自行修理，应尽快通知康宝电器维修中心或代理商安排检验维修；

- 如果器具的电源软线损坏，必须由康宝电器维修中心或代理商来更换；切勿将除菌保洁柜安装在易燃物附近；
- 除菌保洁完成后，请将电源线插头拔下；对特殊使用人群(如儿童等)不适合使用本器具；
- 本器具的安全使用年限为10年(自购机之日起计算)，若维护保养良好，可延期至15~20年；
- 废旧器具的处理方法：对于超出安全使用年限或不具备维修价值的废旧器具，请交给符合资质的回收企业、家电经销商或售后服务机构处理，用户不应擅自丢弃和从事拆解活动。

### 各部件名称

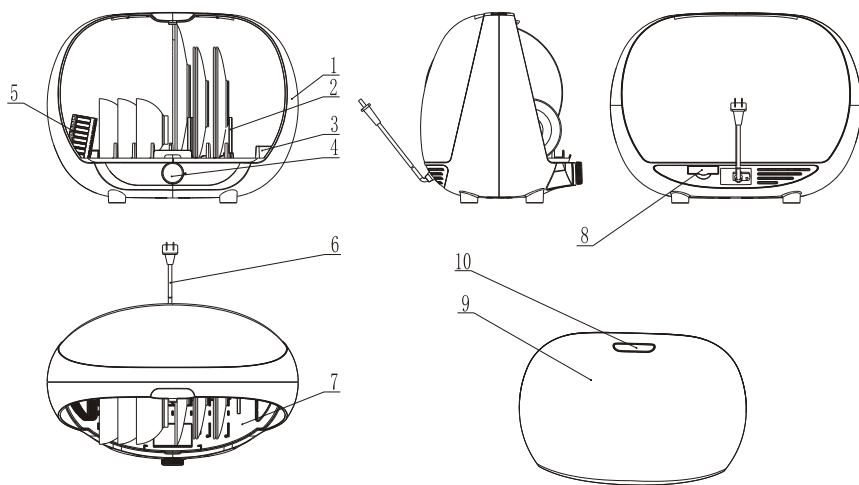

(此图只作示意,具体以实物为准)

- |        |         |        |       |        |
|--------|---------|--------|-------|--------|
| 1. 箱体  | 2. 托柱   | 3. 出风口 | 4. 旋钮 | 5. 筷子架 |
| 6. 电源线 | 7. 托盘层架 | 8. 接水盒 | 9. 门体 | 10. 按键 |

### 主要技术参数

产品型号	RTP20A
产品特点	9
电 源	220 V~ 50 Hz
额定输入功率	250 W
容 积	20 L
工作温度	70°C±10°C
工作时间	约45 min
用 途	食具除菌保洁(适合耐温高于 80°C 的食具)
发热盒使用寿命	≥3000h
净 重	2.7kg
外形尺寸(长×宽×高)	460 mm×295 mm×350 mm
执行标准	GB 4706.1—2005

### 特 点

- 外观新颖，门板与箱体可分离且安装方便；
- 采用90分钟定时器控制箱体工作，操作方便；
- 适用于耐温80°C的食具，如耐高温塑料器皿，耐温奶瓶及耐温木制品，不锈钢、玻璃等食具的除菌、保洁；
- 层架设计独特，可根据客户的不同需求，自由组合几种不同的摆放方式。

### 使用 方法

- 将电源线插头插入有可靠的电源插座上，请不要与其它电器共用插座。
- 将洗净的食具有序的放在碗筷篮层架上，关好门盖板。
- 旋转定时器旋钮，可根据不同的需要选择以下三种模式：
  - 一. 快速模式：旋钮旋转到“快速”为快速模式，箱体工作时间为30分钟，适合一家人平时的使用。
  - 二. 标准模式：旋钮旋转到“标准”为标准模式，箱体工作时间为60分钟，适合有客人进餐后的使用。
  - 三. 婴幼儿模式：旋钮旋转到“婴幼儿”为婴幼儿模式，箱体工作时间为90分钟，适合有婴幼儿的家庭使用。

- 启动后，发热盒和风机同时工作，发热盒会在设定的温度范围内重复通断的工作，直到定时器停止工作。
- 在产品工作过程中，如需停止箱体工作，可逆时针方向旋转定时器，直到定时器停止工作为止。

### 日常维护保养

- 宜经常清洁保养，清洁时拔下电源插头，用湿毛巾蘸少许中性合成洗涤剂，轻轻擦去柜内外污渍，再用干净的湿毛巾擦去洗涤剂。
  - 如果在使用过程中发生异常现象，应立即停止使用并拔下电源插头，非专业人员严禁对本机进行拆卸检修；
- 常见故障与处理方法如下：

常见故障	原因分析	处理方法
整机不工作	插头与插座接触不良	修理或更换
	电源线断路	更换电源线
发热盒不工作	电路板坏	更换电路板
	发热盒坏	更换发热盒
	定时器坏	更换定时器

### 维修服务

- 产品自购买日起一年内非人为造成的内部故障，本公司给予免费维修服务。
- 因使用不当，保养不善而损坏者，仍予以维修方便。请用户不要撕去除菌保洁柜上的出厂编号，以便维修人员核实记录。
- 要求维修服务请与本公司售后服务部联络。

## 康宝产品保修卡

NO.:

产品型号: \_\_\_\_\_ 机身条形码: \_\_\_\_\_

发票号码: \_\_\_\_\_ 购买日期: \_\_\_\_\_

用户姓名: \_\_\_\_\_ 电话号码: \_\_\_\_\_

住 址: \_\_\_\_\_

- 一、康宝产品保修卡随每台产品附带，由顾客妥善保存，以作产品保修凭证，遗失不补。
- 二、康宝产品包修规定
  - 1、我公司产品的包修期为一年，包修期内我公司负责免费维修。
  - 2、包修期的判断：包修期的起始日以有效票据的购买日期为准，如果无法出示有效票据，则以产品条形码查核出厂日期加15天为起始包修日期。
  - 3、包修期内，如发生下列其中之一情况，均不属于免费维修范围：
    - (1) 不能提供有效购机票据；
    - (2) 没有按照说明书的要求安装或使用而造成产品故障；
    - (3) 自行维修、保养或使用不当造成损坏；
    - (4) 非产品质量问题，属人为造成的损坏；
  - 4、不属于免费维修范围的产品将按照保修期外的标准收费。
  - 5、维修时请出示《康宝产品安装维修卡》及购机有效票据。
  - 6、质量问题的产品更换必须提供购机的有效票据复印件。
- 三、如用户对公司特约维修单位提供的服务不满意，可直接向本公司售后服务部投诉。

全国服务热线：4007000818

地址：广东省佛山市顺德区杏坛镇齐新路268号

电话：(0757) 27771526

传真：(0757) 27773237

邮编：528325

http://www.canbo.cn

E-mail: kbcd\_service@canbo.cn

(如有更改，恕不另行通知)