

Canbo 康宝®

Canbo 康宝®

— 引领健康新生活 —

中国平安
PINGAN

本产品由中国平安财产保险股份有限公司承保产品责任保险

关注康宝官方微信



扫描快速报安装、维修

广东康宝电器股份有限公司
Guangdong Canbo Electrical Co., Ltd

地址：广东省佛山市顺德区杏坛镇齐新路268号
Add: NO.268 Qixin Rd. Xingtian Shunde City Guangdong Province
全国服务热线：4007000818 邮政编码：528325
官网地址：Http://www.canbo.cn 电邮地址：kbc_d_service@canbo.cn
(如有更改，恕不另行通知)

版本号:02309A01

* 本说明书部分图片为示意图，仅供参考，若图片与实物不符，以实物为准。

INSTRUCTION MANUAL

DFG-13LA

/16LA

商用智能电饭锅

产品结构1
技术参数及电气原理图2
使用方法3
故障及处理方法4
注意事项5
清洗方法6
常见现象及处理方法7
产品有害物质限制使用标识表8
产品安装维修卡9
产品保修卡10

使用说明书

使用产品前请仔细阅读本使用说明书，并妥善保存



广东康宝电器股份有限公司

本产品由中国平安财产保险股份有限公司全国承保

产品结构

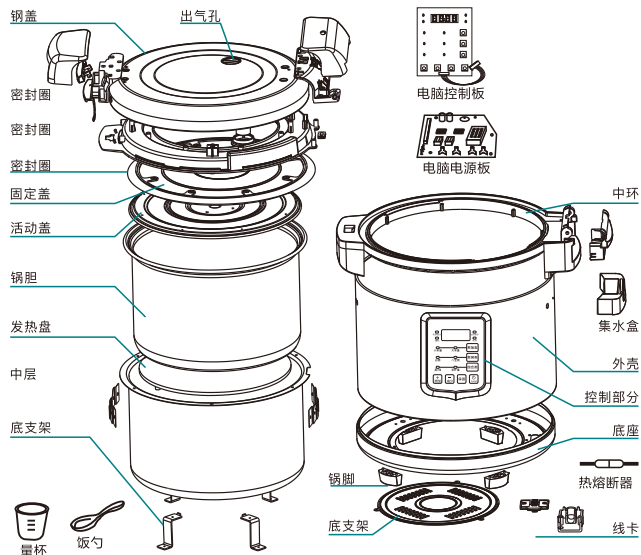

图片仅供示意，请以产品实物为准！

技术参数及电气原理图

技术参数

产品名称	商用智能电饭锅	
产品型号	DFG-13LA	DFG-16LA
额定电压	220 V~	
额定频率	50 Hz	
额定功率	1950 W	
电器类别	I类	
产品尺寸	465 mm×410 mm×320 mm	465 mm×410 mm×360 mm
额定容量	13 L	16 L
口径	320 mm	
执行标准	GB 4706.1-2005 GB 4706.35-2008	

电路图

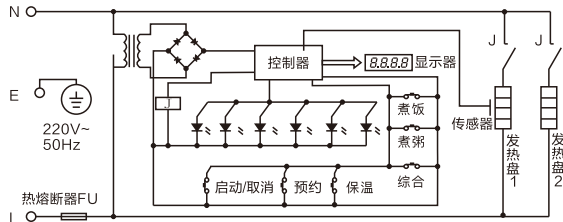

(电路如有更改，恕不另行通知)

使用方法

使用方法

智能型功能操作

1.接通电源，蜂鸣器响一声，电源指示灯亮，按“开/待机”键后蜂鸣器响一声，同时数码管显示“0000”产品进入待机状态。

(如右图1所示)

2.在开机状态下，根据煮需要的食材，可以分别操作功能键：

按“煮饭类”键，功能指示“小米量”---“大米量”循环显示

按“煮粥类”键，功能指示“白粥”-----“八宝粥”循环显示

按“综合类”键，功能显示“蒸/炖”-----“茶叶蛋”循环显示

每按一下按键，蜂鸣器会同时响一声，调整到自己需要的功能后，相应的指示灯亮，数码管闪烁显示此功能的默认加热时间，6S后自动进入该功能程序工作。并且“加热指示”点亮。(如右图2所示)

3.烹饪结束后自动转入保温程序，并且蜂鸣器提示，此时保温灯亮，数码管显示“bb”。

(如右图3所示)

预约烹饪(0-24小时)

在开机状态下，先按选定所需烹调功能后，马上

再按增加+或者减少—，每按一次递增半小时，可循环选择0至24小时。

例如：想让智能电饭煲在3小时后自动煮饭，先选功能“大米量”点亮，再按“增加+或减少—”调整到数码管显示3:00，定时灯并且点亮，6S后进入状态倒计时开始，3小时后将自动进行煮饭。



图1



图3

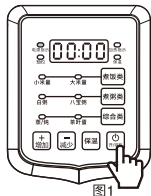

图2

故障及处理方法

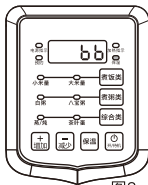
故障及处理方法

在使用电饭锅时遇到问题，请在申请服务前检查以下事项，如果无法解决问题，请联系本公司售后

故障现象	产生原因	解决方案	
指示灯不亮	发热盘不热	1、电路板电源没有接通 2、电源板坏 3、电路板连线断开 4、主控制板坏	1、检查开关、插头、热熔断体、电源引线是否完好，并插到位 2、送指定的维修部维修
	发热盘发热	主电路板坏	送指定的维修部维修
指示灯亮	发热盘不热	1、传感器或控温器故障 2、电热管元件烧坏 3、电路板连接部分断开 4、电源板坏	送指定的维修部维修
	饭不熟或煮饭时间长	1、保温时间不够 2、发热板变形 3、内锅偏斜，一边悬空 4、内锅与发热板之间有异物 5、内锅变形 6、主控制板坏 7、传感器或控温器异常	1、按要求保温 2、轻微变形用细砂纸打磨，严重变形则应送维修部门更换 3、把内锅左右轻转动使之恢复正常 4、用320#砂纸清除发热板杂物 5、送指定的维修部更换内锅 6、送指定的维修部维修
煮饭有焦饭、不自动保温或保温异常	1、传感器或控温器异常 2、主控制板坏	送指定的维修部维修	
	煮粥大量溢出	1、主控制板坏 2、上盖传感器或控温器异常 3、排气阀内有异物 4、水是否超过最大限量或是否按刻度加水 5、锅盖是否扣紧、功能是否选择正确	1、送指定的维修部维修 2、清洗排气阀 3、按刻度加水 4、确保功能选择正确
煮饭、煮粥长时间不沸腾	1、主控制板坏 2、上盖传感器或控温器异常 3、电热管元件烧坏	送指定的维修部维修	
	显示屏显示E1	底部传感器开路	送指定的维修部维修
显示屏显示E2	底部传感器短路		
显示屏显示E3	底部传感器超温		
显示屏显示E5	盖传感器开路		
显示屏显示E6	盖传感器短路		

温馨提示：

- 1、米水比例不同，煮饭时间会稍有不同
- 2、在不同电压水温、环境、米量下煮饭时间会有变化
- 3、为防止米饭结块影响口感，在完成煮饭功能后，建议在30分钟内将米饭翻松
- 4、请勿用热水煮饭，否则会影响传感器的温度判断，煮饭效果变差。

注意事项

注意事项

- 请严格按照说明书的规定使用本产品。禁止将产品放在易燃物品及潮湿环境中使用。
- 加入内锅食物和水的高度必须按使用方法步骤2规定。
- 不能损伤密封圈，不能用其它胶圈取代，不能用张力圈来增加密封。
- 禁止用抹布堵塞锅盖与内罩扣合处周边，以免影响安全性。
- 内锅底部与发热盘接触面应保持清洁。内锅不能放在其它热源上烧煮，不能用其它容器取代专用内锅。
- 内锅涂有不粘涂层，为防止划伤内涂层，请使用木质或塑料饭勺。
- 使用电饭锅时，勿让儿童接近。
- 在使用过程中，发生报警声(长鸣1分钟)，请暂停使用，送本公司维修点检修。
- 搬移产品时，请勿单手端锅耳。
- 用户请勿自行拆卸产品，或用其它零件更换，本产品仅可使用本公司的零部件。
- 在使用过程中出现故障，请拨下电源插头，暂停使用，并按下表检查处理，如故障仍未解决则送本公司维修点维修。
- 如果电源线损坏，为了避免危险，必须由制造商、其维修部或类似部门的专业人员更换。
- 工作完后请切断电源，切勿使电源线继续处于接通状态，以免发生危险。
- 对于身体、感官或智力上有缺陷，或经验和知识有欠缺的人(包括儿童)，此说明书不适用。
- 本产品只能在桌面上使用。

安全警告

- 本产品属1类电器，按Y型连接，产品必须接上地线，以免造成人身伤害。
- 工作时或结束后锅盖未达到冷却状态，请勿用手触摸锅盖，以免烫伤。
- 禁止用抹布堵塞锅盖与外锅扣合处周边，以免影响安全性。
- 保温结束后，必须先將电源切断，方可食用。
- 商用保温锅工作时，请勿让小孩触摸，以免烫伤。
- 水或食物不可超过锅内标线，易膨胀食物不可超过锅内最高标线。
- 器具不得使用喷射水流清洗。
- 器具不得浸在水中清洗。
- 标志说明: ▲ 小心烫伤。
- 标志说明: ⊕ 禁止触摸。
- 为了您和家人的健康请务必遵照上述内容执行以免带来危险。

装箱清单

商用智能电饭锅一台 使用说明书一本 量杯一个 电源线一条 饭勺一把

清洗方法

清洗方法

- 1、清洗前请先拔下电源插头。
- 2、用抹布将锅体擦干净。禁止将锅体浸在水中清洗或用水喷淋。
- 3、用海绵或非金属软刷清洗内锅，然后用抹布擦干。
- 4、用水清洗锅盖内侧，包括:密封圈、固定盖、活动盖、出气孔，然后用抹布擦干净。
- 5、锅盖的清洗:
 - ❑ 首先将锅盖打开，然后抽出活动盖(见产品结构图)直接用水清洗活动盖、出气孔、密封圈和固定盖等位置

常见现象及处理方法

常见现象及处理方法

序号	现象	原因	处理方法
1	合盖困难	密封圈未放置好	放好密封圈
		活动盖未放置好	活动盖放置到位
2	开盖困难	活动盖未放置好	活动盖放置到位
		锅底底部变形导致与发热盘接合欠佳	校正锅底弧位或更换调整锅胆
电 脑 型	E1	底部传感器开路	重新连接传感器插座
		E2	底部传感器短路
	E3	底部传感器超温	食物水量稍加多点
	E5	盖传感器开路	检查判别情况后更换
	E6	盖传感器短路	检查判别情况后更换

产品有害物质限制使用标识表

产品的有害物质限制使用标示表

依据中华人民共和国《电器电子产品有害物质限制使用管理办法》规定，列出电器电子产品中可能含有的有毒有害物质或元素的名称含量于以下表格中							
部件名称	有毒有害物质或元素						
	铅 (Pb)	汞 (Hg)	镉 (Cd)	六价铬 (Cr(VI))	多溴联苯 (PBB)	多溴二苯醚 (PBDE)	
塑料件	○	○	○	○	○	○	
五金件	○	○	○	○	○	○	
铝制品件	○	○	○	○	○	○	
电器组件	×	○	○	○	○	○	
电源线	×	○	○	○	○	○	
定时器	○	○	×	○	○	○	
压力开关	×	○	×	○	○	○	
发热盘	×	○	○	○	○	○	
不干胶铭牌	○	○	○	○	○	○	
本表格依据SJ/T 11364的规定编制。 ○：表示该有毒有害物质在该部件所有均质材料中的含量均在GB/T 26572规定的限量要求以下。 ×：表示该有毒有害物质至少在该部件的某一均质材料中的含量超出GB/T 26572规定的限量要求。 注意：我公司生产的产品其材料尽可能使用无毒无害以上含有有害物质材料，物质或元素的部件皆因全球发展水平及行业现阶段工艺水平限制而无法实现有毒有害物质的替代，如遇技术及物质材料升级，恕不另行通知。							

产品安装维修卡

产品名称		产品型号		
安装单位		安装日期		
产品条形码 (填写)				
维修日期	故障内容		维修单位	维修员
	故障情况	更换配件		

注意事项:

保修期内产品维修完后, 由维修人员填写《产品安装维修卡》中产品维修的内容。

产品保修卡

康宝产品保修卡

NO.:

产品型号: _____

发票号码: _____

购买日期: _____ 机身条形码: _____

用户姓名: _____ 电话号码: _____

住 址: _____

我司将按照《中华人民共和国消费者权益保护法》的有关规定为您提供优质的服务。

一、产品保修规定

1. 整机包修一年, 由用户送到区域维修点修理。
2. 包修期是以购机发票的日期开始计算, 如果无法出示发票则以产品安装日期为准, 未记录安装日期的则以产品流水码查询出厂日期加90天作为包修计算日期。
3. 下列情况, 不属于免费包修服务范围, 我公司可向您提供产品有偿收费服务:
 - (1) 不能提供有效购机票据。
 - (2) 没有按照说明书的要求安装或使用而造成产品故障。
 - (3) 自行维修、保养或使用不当造成损坏。
 - (4) 非产品质量问题, 属人为造成的损坏。
 - (5) 自然灾害导致产品损坏。

全国服务热线: 4007000818