

## 产品安装维修记录表

产品名称		产品型号		
安装单位		安装日期		
产品条形码 (填写)				
维修日期	故障内容		维修单位	维修员
	故障情况	更换配件		

**注意事项:**

保修期内产品维修完后, 由维修人员填写《产品安装维修记录表》中产品维修的内容。

## ZTP400A系列

# 多功能豪华保洁柜

### 使用说明书 (A版)

(使用前请仔细阅读说明书并妥善保管)

(1)

**广东康宝电器有限公司**

本产品由中国平安财产保险股份有限公司全国承保

# 目 次

一、警告	1
二、注意事项	1
三、各部件名称	2
四、主要技术参数	2
五、特点	3
六、使用方法	3
七、日常维护保养	3
八、维修服务	4
九、康宝产品保修卡	5
十、产品安装维修记录表	6

感谢您使用康宝牌豪华保洁柜。

ZTP400A系列豪华保洁柜，能形成干燥洁净的食具存放环境，杜绝细菌二次污染的条件。是现代餐厅、办公室、饭堂、会议室、酒店等公共场所生活健康的必备器具。

## 警 告

- 关好门后，才能工作，否则会有臭氧泄漏。
- 不能把非食具放入保洁柜内。
- 在保洁柜工作结束20分钟后才能打开柜门，待食具冷却后才能取用，以免影响消毒效果、防止臭氧泄漏或烫伤。
- 工作过程中，不能把门打开。
- 把食具上的水倒净后才能放进柜内。

## 注 意 事 项

- 电源插座必须有可靠的接地线（如右图）  
用户不得擅自改插头，禁止无接地运行；
- 把食具上的水倒净后才能放进柜内。食具不宜重叠，应逐格竖放，可获最佳保洁效果；
- 使用过程中，如出现故障或臭氧泄漏，应马上停止使用，切勿自行修理，尽快通知康宝电器维修中心或代理商安排检查维修；
- 对特殊使用人群（如儿童等）不适合使用本保洁柜；
- 使用过程中，出现异常情况（如异常噪声、气味、温度升高、烟雾等）应立即拔掉保洁柜的电源插头，并通知康宝电器维修中心或代理商安排检查维修。
- 保养维护时，应首先拔下电源插头，确保完全断开电源；
- 如果器具的电源软线损坏，必须由康宝电器维修中心或代理商安排专业人员来更换；
- 切勿将保洁柜安装在易燃物附近；
- 保洁完成后，请将电源插头拔下；
- 本器具的安全使用年限为10年（自购机之日起开始计算），若维护保养良好，可延期至15~20年；
- 废旧器具的处理方法：对于超出安全使用年限或不具备维修价值的废旧器具，请交给符合资质的回收企业、家电经销商或售后服务机构处理，用户不应擅自丢弃和从事拆解活动。

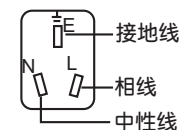

## 各 部 件 名 称

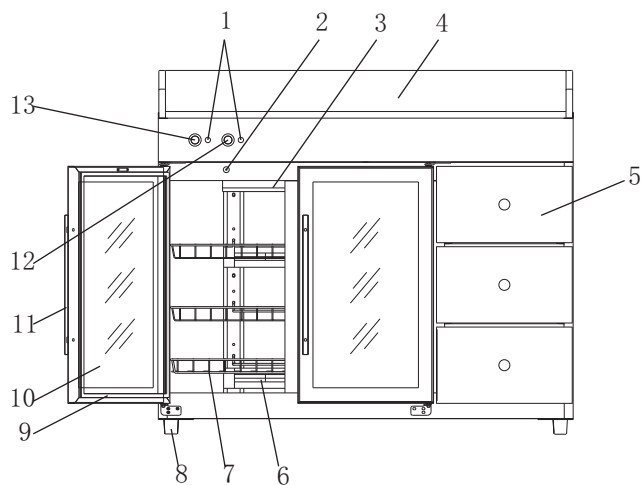

1.指示灯 2.门控开关 3.紫外线臭氧管 4.大理石茶桌 5.抽屉 6.发热管

7.层架 8.柜脚 9.门封条 10.门玻璃 11.拉手 12.工作按键 13.电源按键

## 主要技术参数

产品系列	ZTP400A
产品特征	1
电 源	220V~ 50Hz
额定输入功率	800W
容 积	400L
工作温度	<80℃
工作时间	约40 min
用 途	餐具保洁(适合耐温高于80℃的餐具)
臭氧浓度	$5\text{mg}/\text{m}^3 \leq \text{O}_3 \text{ 浓度} \leq 30\text{mg}/\text{m}^3$
臭氧发生器有效使用寿命	$\geq 1000\text{h}$
发热管有效使用寿命	$\geq 3000\text{h}$
每层层架承载额定重量	12kg
净 重	72kg
毛 重	82kg
外型尺寸(长×宽×高)	1131mm×500mm×1000mm
执行标准	GB 4706.1—2005

## 特 点

- 右置三个大容积抽屉，上置大理石结构，优雅美观、实用。
- 采用微电脑控制技术，操作更方便。
- 特设门控开关，有效防止臭氧泄漏，多重保护装置，让您更放心使用。
- 采用紫外线臭氧保洁加中温烘干方式高效节能、杀菌无死角、无残毒、寿命长等特点，能有效杀灭大肠杆菌、金黄色葡萄球菌等病菌。
- 适用于耐温高于80℃的食具，如耐温塑料器皿、耐温奶瓶及耐温木制品，不锈钢、玻璃等食具的烘干保洁，杀菌彻底。

## 使用 方法

- 将电源线插头插入220V~并有可靠接地的电源插座上，保洁柜工作时，请不要与其它电器共用插座。
- 将洗净抹干的食具有序的放在层架上，关好门轻按一下保洁柜上的“电源”开关，“电源”指示灯亮，表示该柜处于待机状态。再按一下该键则关机。
- 按“工作”按键一次，“工作”指示灯亮，紫外线臭氧管工作，当紫外线臭氧管工作40分钟左右，指示灯熄灭，紫外线臭氧管和发热管自动的停止工作。
- 保洁工作过程中如打开左右任一柜门，紫外线臭氧管自动停止工作，关好门后再按一次“工作”按键，紫外线臭氧管才能重新工作。
- 在保洁柜工作过程中按电源键可停止所有的工作并关机。

## 日常维护保养

- 宜经常清洁保养，清洁时拔下电源插头，用湿毛巾蘸少许中性合成洗涤剂，轻轻擦去柜内外污渍，再用干净的湿毛巾擦去洗涤剂。
- 如果在使用过程中发生异常现象，应立即停止使用并拔下电源插头，非专业人员严禁对本机进行拆卸检修。

常见故障与处理方法如下：

常见故障	原因分析	处理方法
无电源	停电或插头没插好	检查电源及插头
	电路故障	联系我司特约维修部维修
保洁时间长	控制板故障	联系我司特约维修部维修
保洁柜不能自动停止消毒工作	电路故障	联系我司特约维修部维修

按消毒或烘干按键，保洁柜不工作	柜门没关好，门控开关没接通	关好柜门
	电路故障	联系我司特约维修部维修
柜内有异味	柜内不洁	清洁保洁柜
	工作刚结束就打开柜门，臭氧溢出	在工作结束20min后才能打开柜门取用食具
大量水蒸气从门体冒出	门体密封条老化破损	联系我司特约维修部维修
有感应电或漏电	未接地线，连线太多	联系我司特约维修部维修

### 维修服务

- 产品自购买日起一年内非人为造成的内部故障，本公司给予免费维修服务。
- 因使用不当，保养不善而损坏者，仍予以维修方便。请用户不要撕去消毒柜上的出厂编号，以便维修人员核实记录。
- 要求维修服务请与本公司售后服务部联络。

## 康宝产品保修卡

NO.:

产品型号: \_\_\_\_\_ 机身条形码: \_\_\_\_\_

发票号码: \_\_\_\_\_ 购买日期: \_\_\_\_\_

用户姓名: \_\_\_\_\_ 电话号码: \_\_\_\_\_

住 址: \_\_\_\_\_

- 一、康宝产品保修卡随每台产品附带，由顾客妥善保存，以作产品保修凭证，遗失不补。
- 二、康宝产品包修规定
  - 1、我公司产品的包修期为一年，包修期内我公司负责免费维修。
  - 2、包修期的判断：包修期的起始日以有效票据的购买日期为准，如果无法出示有效票据，则以产品条形码查核出厂日期加15天为起始包修日期。
  - 3、包修期内，如发生下列其中之一情况，均不属于免费维修范围：
    - (1) 不能提供有效购机票据；
    - (2) 没有按照说明书的要求安装或使用而造成产品故障；
    - (3) 自行维修、保养或使用不当造成损坏；
    - (4) 非产品质量问题，属人为造成的损坏；
  - 4、不属于免费维修范围的产品将按照保修期外的标准收费。
  - 5、维修时请出示《康宝产品安装维修卡》及购机有效票据。
  - 6、质量问题的产品更换必须提供购机的有效票据复印件。
- 三、如用户对公司特约维修单位提供的服务不满意，可直接向本公司售后服务部投诉。

全国服务热线：4007000818

地址：广东省佛山市顺德区杏坛镇齐新路268号

电话：(0757) 27771526

传真：(0757) 27773237

邮编：528325

http://www.canbo.cn

E-mail:kangbao@shunde.gd.cn

(如有更改，恕不另行通知)