

Canbo 康宝
—— 新 健 康 主 义

KB-RO-5AJ

反渗透净水器

使用说明书

(使用产品前请仔细阅读本使用说明书，并妥善保存)

产水水质符合

卫生部《生活饮用水水质处理器卫生安全与功能评价规范—反渗透处理装置》
(2001)的要求

◎ 警告：使用之原水应为市政自来水，水质应符合GB5749《生活饮用水卫生标准》的要求，不明水源请勿使用。

广东康宝电器股份有限公司

本产品由中国平安财产保险股份有限公司全国承保

| | | | | | | | |
|--------------|-----|----|--|------|-----------|-----|-----------|
| 广东韦博净水科技有限公司 | | | | 产品型号 | KB-RO-5AJ | 模号 | |
| | | | | 零件名称 | 说明书 | 版本号 | A/2 |
| 设计 | 何梅屏 | 售后 | | 物料编码 | | 张次 | |
| 研发 | | 审核 | | 材料 | 105克铜版纸 | 单位 | 145*210mm |
| 品质 | | 批准 | | 比例 | 1:1 | | |
| | | | | | | | |
| | | | | | | | |

目录

| | |
|----------------|-----|
| 一、注意事项 | 1 |
| 二、产品简介 | 1 |
| 三、装箱清单 | 2 |
| 四、零部件说明 | 2 |
| 五、安装说明 | 3 |
| 六、操作说明 | 3-4 |
| 七、异常处理办法 | 5 |
| 八、维护保养 | 5 |

一、注意事项

- 1、产品安装适用温度为4~40℃；
- 2、为保证出水水质，请在水压为0.1~0.4MPa的市政自来水下使用本产品；
- 3、请勿在强烈阳光照射的地方使用；
- 4、请勿在产品上放置重物；
- 5、请将产品安装在有地漏的地方；
- 6、儿童及智力障碍人士请在监护人陪同下使用。

二、产品简介

本产品适用于市政自来水，出水水质符合中华人民共和国卫生部《生活饮用水水质处理器卫生安全与功能评价规范——反渗透处理装置》（2001）的要求。

基本参数

| | |
|----------|-------------------|
| 产品 | 反渗透净水机 |
| 型号 | KB-RO-5AJ |
| 净水流量 | 0.13L/min |
| 额定总净水量 | 2000L |
| 额定电压/频率 | 220V/50Hz |
| 额定功率 | 35W |
| 产品尺寸 | 470x165x375mm |
| 执行标准 | GB/T 30307-2013 |
| 卫生许可批准文号 | 粤卫水字[2014]第S1709号 |

工作原理图

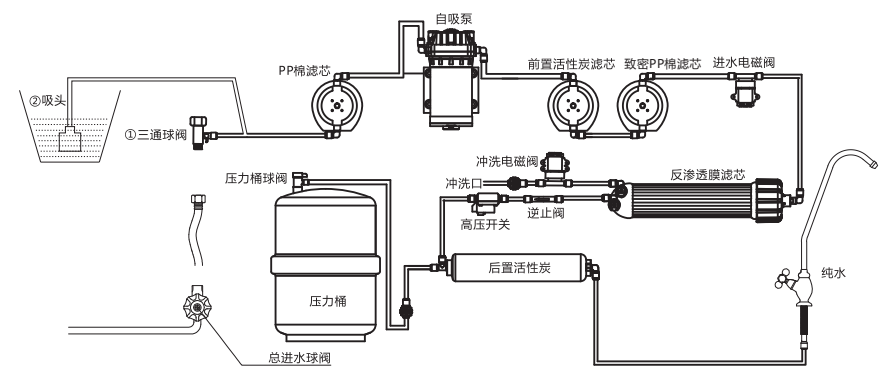

注意：当原水水压过高（>0.4MPa）时，请务必安装减压阀！

三、装箱清单

| 产品型号 | KB-RO-5AJ | 备注 |
|-------|-----------|-------------------|
| 净水机 | 1台 | |
| 鹅颈龙头 | 1套 | |
| 三通球阀 | 1套 | |
| 2分PE管 | 1卷 | |
| 配件包 | 1包 | 扳手、内装膨胀销、螺钉、龙头吊片等 |
| 压力罐 | 1个 | |
| 说明书 | 1本 | |

四、零部件说明

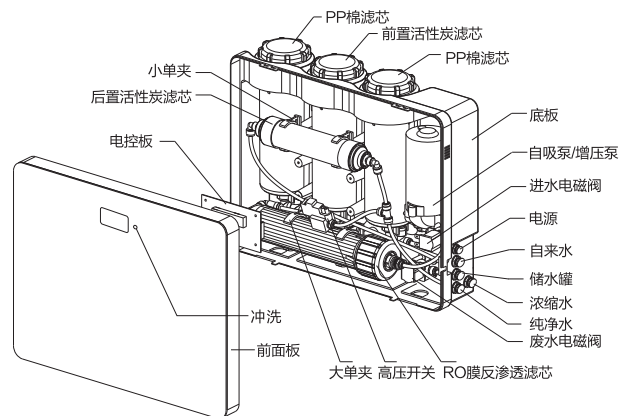

注：为提高产品性能，产品部件如有变更恕不另行通知，请以实物为准。

滤芯介绍

| 名称 | 功能 | 建议使用时间 |
|---------|-----------------------------|---------|
| PP棉滤芯 | 有效去除水中铁锈、泥沙、悬浮物、胶体等大颗粒物。 | 4-6个月 |
| 前置活性炭滤芯 | 有效吸附水中的异色、异味、余氯及部分有机物。 | 8-12个月 |
| RO膜滤芯 | 有效截留重金属离子、细菌、病毒、农药残留物等有害物质。 | 24-36个月 |
| 后置活性炭滤芯 | 有效改善口感，使饮用水更健康。 | 12-18个月 |

注：滤芯使用寿命仅供参考，具体以当地水质为准

净水机顾客服务卡

| 滤芯名称 | 建议更换周期 | 第一次保养 | 第二次保养 | 第三次保养 | 第四次保养 |
|---------|---------|----------|----------|----------|----------|
| | | ____年__月 | ____年__月 | ____年__月 | ____年__月 |
| PP棉滤芯 | 4-6个月 | ____支 | ____支 | ____支 | ____支 |
| 活性炭滤芯 | 8-12个月 | ____支 | ____支 | ____支 | ____支 |
| 后置活性炭滤芯 | 12-18个月 | ____支 | ____支 | ____支 | ____支 |
| 反渗透膜滤芯 | 24-36个月 | ____支 | ____支 | ____支 | ____支 |

使用建议：超过一周不使用净水机，请提前关闭水源、电源，再次使用时先放水3-5分钟。
为了您的饮水安全，请定期更换滤芯，滤芯的使用寿命为建议周期，实际滤芯使用周期根据水质差异有所不同。

净水机顾客服务安装单

请安装人员填写该项内容，否则无法录单结算费用（必填）。

| | | | | | | |
|--|--|---|----------------------|-------|----------------------|--|
| 用户档案情况 | 用户姓名 | | 固定电话 | | 手机 | |
| | 邮编 | | 详细地址 | | | |
| | 购买机型 | | 生产批号 | | 生产条码 | |
| | 购买日期 | 年 月 日 | 安装日期 | 年 月 日 | | |
| 产品安装情况 | 供水方式 | <input type="checkbox"/> 自来水 <input type="checkbox"/> 集中供水 <input type="checkbox"/> 井水 <input type="checkbox"/> 其他 | | | | |
| | 安装用户水压 | kg/cm ² (公斤) | 原水TDS (RO机用户填写该项) | | 纯水TDS (RO机用户填写该项) | |
| | 安装位置 | <input type="checkbox"/> 橱下 <input type="checkbox"/> 台上 <input type="checkbox"/> 壁挂 <input type="checkbox"/> 阳台 <input type="checkbox"/> 卫生间 <input type="checkbox"/> 水表间 <input type="checkbox"/> 其它 | | | | |
| | 浓缩水排放方式 | <input type="checkbox"/> 排放到下水道 <input type="checkbox"/> 排放到储水桶 <input type="checkbox"/> 排放到卫生间 <input type="checkbox"/> 其它 | | | | |
| 为了维护您的消费者权益，请根据实际情况在下列栏目中打“√”或填写相关内容。 | | | | | | |
| 用户监督栏 | 1、是否收费？ <input type="checkbox"/> 是 <input type="checkbox"/> 否 金额：_____元 | | | | | |
| | 2、约定上门时间_____，实际上门时间_____，超过时限_____小时 | | | | | |
| | 3、是否在您家吃饭、喝饮料、吸烟？ <input type="checkbox"/> 是 <input type="checkbox"/> 否 | | | | | |
| | 4、服务态度： <input type="checkbox"/> 很好 <input type="checkbox"/> 较好 <input type="checkbox"/> 一般 <input type="checkbox"/> 差 <input type="checkbox"/> 很差 | | | | | |
| | 5、安装配件使用状况： <input type="checkbox"/> 客户自购 <input type="checkbox"/> 网点代销 | | | | | |
| | 6、是否对设备进行了测试： <input type="checkbox"/> 是 <input type="checkbox"/> 否 | | | | | |
| | 7、是否在安装后对安装地点进行清洁： <input type="checkbox"/> 是 <input type="checkbox"/> 否 | | | | | |
| | 8、是否对您进行设备使用指导： <input type="checkbox"/> 是 <input type="checkbox"/> 否 | | | | | |
| | 9、您是否还有其他建议： | | | | | |

备注：安装初期（2-3天）纯水TDS值会逐渐变小，最终出水水质纯度随原水不同，略有差异。

安装员签名/日期：_____ 用户签名/日期：_____

俾虚线

俾虚线

净水器保修卡

| | | | |
|------|------|------|--|
| 产品名称 | | 产品型号 | |
| 用户姓名 | | 联系电话 | |
| 用户地址 | | | |
| 购买日期 | | 发票号码 | |
| 购买地点 | | 生产批号 | |
| 日期 | 保修记录 | 服务人 | |
| | | | |
| | | | |
| | | | |

经销商：_____

地址：_____

电话：_____

保修说明

- 1、保修期限：自开票之日起，保修一年（滤芯除外）；
- 2、在保修期内，凡属产品本身质量问题引起的故障，请顾客凭已填好的《保修卡》和购机发票在当地办事处维修。切勿自行拆卸机器，否则本公司不予保修，因此造成的质量问题或事故，本公司不承担任何责任。
- 3、以下情况不属于免费保修范围：
 - A、消费者因使用、维修、保管不当造成损坏的；
 - B、非本公司维修人员拆卸产品造成损坏的；
 - C、没有购货凭证或购货凭证与产品型号不符的；
 - D、因不可抗力造成损坏的；
 - E、超过保修期的；

提示：1、用户应妥善保管此卡，这是您享受保修及终身优惠服务的凭证。

2、用户地址和电话如有变化，请及时修改你的注册资料并电话或传真通知我们。

五、安装说明

- 1、购买本产品后请由当地经销服务网点专业人员安装！专业安装人员在安装时会先对滤芯进行冲洗。
- 2、切勿自行安装机器，否则造成质量问题或事故，本公司不承担任何责任。
- 3、安装完毕后，使用前先打开净水龙头放水3-5分钟。
- 4、超过一周不使用净水机，请关闭水源、电源，再次使用时开启水源和电源，放水3-5分钟后再使用。
- 5、安装效果见下图示例。

六、操作说明

- 1、整机通电，机器开始冲洗30秒，然后进入制水状态；
- 2、制水：冲洗完后，转入制水，制水开始闪动，连续制水30分钟，自动冲洗30秒；
- 3、待机：当高压开关断开，冲洗5秒，进入水满状态，待机图标常亮；当机器检测到高压开关闭合时，先冲洗5秒，退出水满状态，然后进入制水状态；
- 4、检修：连续制水8小时，进入检修状态，防止漏水及其他意外，机器自动停止工作；检修图标闪烁，并伴随报警一分钟，之后一直闪动；如排除故障，拔掉插头，重新上电启动机器，机器恢复正常工作状态；
- 5、冲洗：按冲洗按键，机器开始冲洗30秒，然后再进入工作状态。

显示介绍

① 制水显示：当整机处于正常制水模式时，此灯亮（蓝色）闪烁，当整机进入其他任何模式或制水结束时，此灯灭。

② 冲洗显示：当整机进入冲洗模式时，此灯亮（蓝色）闪烁，冲洗模式结束时，此灯灭。

③ 检修显示：当整机无法按正常程序运转时，此灯亮（红色）闪烁，以上故障消除时，此灯灭。

滤芯更换介绍

① "1" 为整机第一级滤芯寿命显示：整机通电状态下，此灯亮（蓝色）；当滤芯寿命达到设定值时亮（红色）。

② "2" 为整机第二级滤芯寿命显示：整机通电状态下，此灯亮（蓝色）；当滤芯寿命达到设定值时亮（红色）。

③ "3" 为整机第三级滤芯寿命显示：整机通电状态下，此灯亮（蓝色）；当滤芯寿命达到设定值时亮（红色）。

④ "4" 为整机第四级滤芯寿命显示：整机通电状态下，此灯亮（蓝色）；当滤芯寿命达到设定值时亮（红色）。

按键功能介绍

① 冲洗键：当机器处于正常制水模式时，按“冲洗键”进入冲洗模式（30秒），当冲洗模式结束后，机器恢复正常制水模式；

② 选择/复位键：当滤芯寿命达到设定值更换滤芯，在机器通电状态下长按此键5秒，滤芯灯闪烁，选择需要更换滤芯对应的指示灯，长按此键3秒，则此滤芯使用时间清零，使用周期重新计数。（注：机器正常工作时请勿随意触摸此按键。）

七、异常处理办法

当产品出现异常现象时，请采用以下处理方法或与当地经销服务网点联系。

| 问题 | 可能原因 | 处理方法 |
|--------------|--------------------|------------------------------|
| 通电后机器不工作 | 电路不通 | 检查是否停电或插座是否插好 |
| 出水量明显减少或口感较差 | 滤芯堵塞或没有及时更换，超出使用时间 | 联系当地售后上门更换滤芯 |
| | 水压太低 | 检查球阀开关是否完全打开，低于0.1MPa请使用增压设备 |
| 漏水 | 部件损坏 | 请切断水源、电源，及时通知当地售后上门服务 |

八、维护保养

- 1、本产品由我司专业人员定期上门保养及更换滤芯,以保障出水品质。
- 2、产品清洁保养时,请不要使用肥皂、洗涤剂、稀释剂、汽油、酒精等强挥发性溶剂,否则可能造成裂纹、划伤和变色。
- 3、请勿直接洒水清洁机器。